

SUNCAST®

BMS1250/BMS2000 Series Vertical Shed

ASSEMBLY INSTRUCTIONS

INSTRUCTIONS D'ASSEMBLAGE

INSTRUCCIONES DE MONTAJE

Tools Required

Outil Requis

Herramientas Necesarias

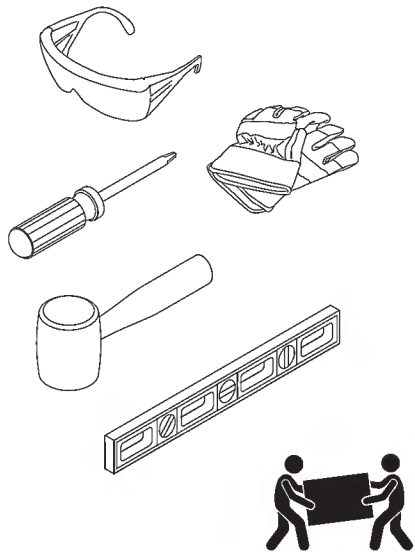

Assistance required for assembly

Assistance requise pour le montage

Se requiere asistencia para el montaje

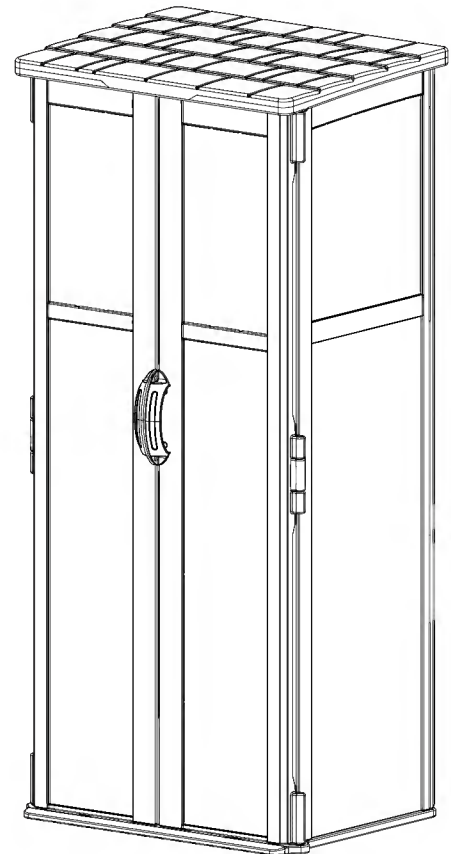

*COLOR/STYLE MAY VARY BY MODEL NUMBER.
* LA COULEUR ET LE STYLE PEUVENT VARIER
SELON LE NUMÉRO DE MODÈLE.
*EL COLOR/ESTILO PUEDE VARIAR SEGÚN EL
NÚMERO DE MODELO.



Scan QR Code for product assembly video.

Balayez le code QR pour la vidéo d'assemblage du produit.

Escanee el código QR para ver el video de montaje del producto.

MADE IN



U. S. A.

Register within 90 days of purchase to activate Warranty!

Registration is not required for products with a warranty term of 90 days or less.

1. Verify warranty term of your product by visiting www.suncast.com/warranty
2. Complete registration: fill out the form and upload a copy of your receipt by visiting <https://support.suncast.com> or scanning the QR code



Enregistrez le produit dans les 90 jours suivant l'achat pour activer la garantie!

Les produits assortis d'une garantie de 90 jours ou moins ne nécessitent aucun enregistrement.

1. Vérifiez la durée de la garantie de produit en visitant www.suncast.com/warranty
2. Pour enregistrer un produit: remplissez le formulaire et téléversez une copie de votre reçu de caisse sur le site <https://support.suncast.com> ou scannez le code QR



Regístrese en los 90 días siguientes a la compra para activar la garantía!

No es necesario registrarse para los productos con una garantía de 90 días o menos.

1. Verifique el plazo de garantía de producto visitando www.suncast.com/warranty
2. Para completar el registro: llene el formulario y cargue por internet una copia de su recibo visitando <https://support.suncast.com> o escaneando el código QR



Have Questions?

For product questions, assembly assistance, replacement parts and more:



<https://support.suncast.com>

Des questions?

Pour poser des questions, obtenir de l'aide pour l'assemblage des produits, trouver des pièces de rechange, etc:



Suncast Corporation Customer Care
701 N. Kirk Road, Batavia, IL 60510

¿Alguna pregunta?

Para preguntas sobre productos, asistencia con el armado, piezas de repuesto y mucho más:



1-800-846-2345
1-630-381-6309

Accessories / Accessoires / Accesorios

EN: Confirm the model number from the product packaging to determine if accessories are included with your purchase.

FR: Vérifiez le numéro de modèle sur l'emballage du produit afin de déterminer si des accessoires sont inclus avec votre achat.

ES: Confirme el número de modelo en el empaque del producto para determinar si se incluyen accesorios con su compra.



<p>BMS1250 BMS1250SB BMS2000</p>	<p>No Accessories / Accessoires non Inclus / No Incluye Accesorios</p>
<p>BMS2000PT</p>	<p>A 0100822A Shelf Tablette Repisa</p> <p>B 0102786P9 x2</p> <p>AA 0632514 x2</p> <p>BB 0632513 x2</p>

Easy Bolt Installation / Installation avec Easy Bolt / Instalación de Easy Bolt

EN: Align shelf (A) with shed wall holes. Insert easy bolts (B). Tighten securely (2-3 clicks).

FR: Alignez le tablette (A) avec les trous du mur de la remise. Insérez les easy bolts (B). Serrez bien (2-3 clics).

ES: Alinee la repisa (A) con los orificios de la pared de la caseta. Inserte los easy bolts (B). Apriete firmemente (2-3 clics).

Anchor Bolt Installation / Installation avec Boulons à Ailettes / Instalación de los Pernos de Anclaje

EN: Refer to instructions included in hardware bag for anchor bolt installation (AA, BB).

FR: Reportez-vous aux instructions incluses dans le sac de quincaillerie pour l'installation (AA, BB).

ES: Consulte las instrucciones incluidas en la bolsa de tornillería para la instalación (AA, BB).

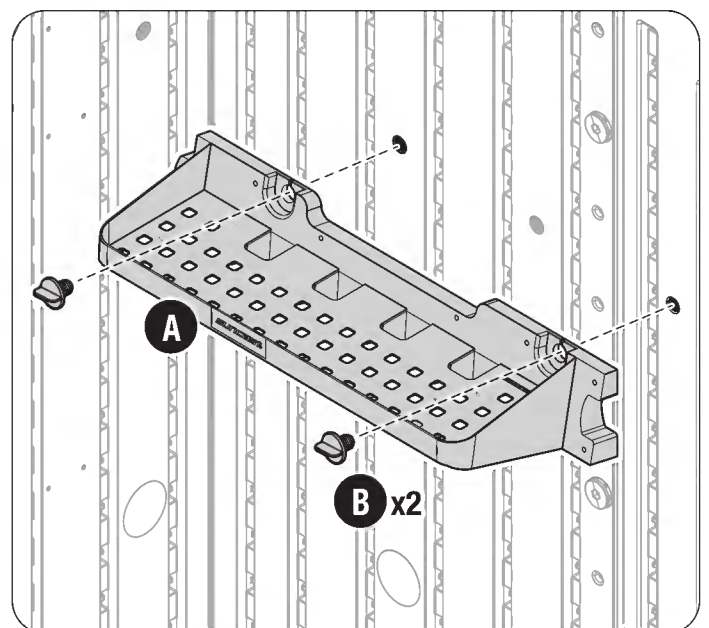



Before you Begin...

- **Read instructions carefully prior to assembly.** This kit contains parts that can be damaged if assembled incorrectly or in the wrong sequence. Suncast is not responsible for replacing parts lost or damaged due to incorrect assembly.
- **Product should be placed on a solid, level, flat surface.**



Caution

- **Not for storage or use with** flammables, explosives, caustics or other corrosive materials.
- **Product is water resistant and not waterproof.** Locate unit away from gutter and downspouts for optimal performance.
- **Not intended for use by children.** This is not a toy box. To avoid the risk of suffocation, do not play inside product.
- **DO NOT** place near objects that are hot or can become hot.
- **DO NOT place in areas near highly reflective surfaces.** (Note: Low-E windows are more reflective than standard windows and may affect the longevity of the product).
- **Exercise caution when moving fully loaded product.** This product is not intended for transporting heavy objects. Use as a stationary storage device only.
- Heavy articles should not be leaned against the walls as this may cause panel distortion and permanent damage.
- When product is not in use, all doors should be closed with latching devices engaged and secure with a padlock.
- Mounting to the wall is strongly recommended. Product may present a tipping hazard if not properly mounted to the wall.



Assembly Day Tips

- Do not attempt to assemble product during inclement weather.
- Set aside an appropriate amount of time to completely assemble shed. An incomplete shed assembly may pose a safety hazard.
- Suncast provides extra hardware for customer convenience. In some cases, there will be extra hardware once the assembly is complete.



Care and Maintenance

- At regular intervals, inspect your product to make sure that assembly integrity has been maintained. **Repair or replace broken parts immediately.**
- Periodically check that the location you have chosen to set your shed is still level.
- Keep roof clean of snow and leaves.
- To maintain the look of your product, we recommend cleaning it at regular intervals with mild soap and water. **DO NOT** use bleach, ammonia, or other caustic cleaners, and **DO NOT** use stiff bristle brushes. Failure to perform cleaning at regular intervals could result in permanent staining of the plastic. This type of damage is not covered under warranty.



Avant de Commencer...

- **Veillez lire attentivement les instructions avant le montage.** Ce kit contient des pièces qui peuvent être endommagées en cas de montage incorrect ou dans le mauvais ordre. Suncast décline toute responsabilité en cas de perte ou d'endommagement des pièces à la suite d'un montage incorrect.
- **Le produit doit être placé sur une surface solide, de niveau et plane.**



Attention

- **Ne convient pas à l'entreposage ou à l'utilisation avec des produits inflammables, explosifs, caustiques ou autres substances corrosives.**
- **Ce produit est résistant à l'eau, mais pas étanche.** Pour un fonctionnement optimal, placez-le loin des gouttières et des descentes pluviales.
- **Ne convient pas aux enfants.** Ce n'est pas un coffre à jouets. Pour éviter tout risque d'étouffement, ne laissez pas les enfants jouer à l'intérieur.
- **NE PAS** placer près d'objets chauds ou susceptibles de chauffer.
- **NE PAS placer près de surfaces très réfléchissantes.** (Remarque : Les fenêtres à faible émissivité sont plus réfléchissantes que les fenêtres standard et peuvent affecter la durée de vie du produit).
- **Faites attention lorsque vous déplacez un produit entièrement chargé.** Ce produit n'est pas conçu pour le transport d'objets lourds. Utilisez-le uniquement comme meuble de rangement fixe.
- **NE PAS** appuyer d'objets lourds contre les murs, car cela pourrait déformer les panneaux et les endommager de façon permanente.
- Lorsque le produit n'est pas utilisé, toutes les portes doivent être fermées, les loquets enclenchés et sécurisés par un cadenas.
- **La fixation murale est fortement recommandée.** Le produit peut présenter un risque de basculement s'il n'est pas correctement fixé au mur.



Conseils pour le Jour de Montage

- N'essayez pas d'assembler le produit par mauvais temps.
- Prévoyez suffisamment de temps pour assembler complètement l'abri. Un assemblage incomplet peut présenter un danger.
- Suncast fournit des pièces supplémentaires pour votre commodité. Dans certains cas, des pièces supplémentaires seront disponibles une fois l'assemblage terminé.



Entretien et Maintenance

- Inspectez régulièrement votre produit pour vérifier son intégrité. **Réparez ou remplacez immédiatement les pièces défectueuses.**
- Vérifiez périodiquement que l'emplacement choisi pour votre abri est toujours de niveau.
- Déneigez et nettoyez le toit des feuilles mortes.
- Pour préserver l'apparence de votre produit, nous vous recommandons de le nettoyer régulièrement avec de l'eau et du savon doux. **N'UTILISEZ** ni javel, ni ammoniaque, ni aucun autre nettoyant caustique, et **N'UTILISEZ** pas de brosses à poils durs. Un nettoyage insuffisant pourrait entraîner des taches permanentes sur le plastique. Ce type de dommage n'est pas couvert par la garantie.



Antes de Empezar...

- **Lea atentamente las instrucciones antes del montaje.** Este kit contiene piezas que pueden dañarse si se montan incorrectamente o en la secuencia equivocada. Suncast no se hace responsable de la sustitución de piezas perdidas o dañadas debido a un montaje incorrecto.
- **El producto debe colocarse sobre una superficie sólida, nivelada y plana.**



Precaución

- **NO apto para almacenar ni utilizar con materiales inflamables, explosivos, cáusticos u otros materiales corrosivos.**
- **El producto es resistente al agua, no impermeable.** Para un rendimiento óptimo, coloque la unidad lejos de canalones y alcantarillas.
- **NO apto para niños.** No es una caja de juguetes. Para evitar el riesgo de asfixia, no juegue dentro del producto.
- **NO lo coloque cerca de objetos calientes o que puedan calentarse.**
- **NO lo coloque cerca de superficies altamente reflectantes.** (Nota: Las ventanas de baja emisividad son más reflectantes que las ventanas estándar y pueden afectar la vida útil del producto).
- **Tenga cuidado al mover el producto completamente cargado.** Este producto no está diseñado para transportar objetos pesados. Úselo únicamente como dispositivo de almacenamiento fijo.
- No apoye objetos pesados contra las paredes, ya que esto puede causar deformación del panel y daños permanentes.
- Cuando el producto no esté en uso, todas las puertas deben estar cerradas con los pestillos activados y aseguradas con un candado.
- Se recomienda encarecidamente fijarlo a la pared. El producto puede volcarse si no está correctamente fijado a la pared.



Consejos para el Día del Montaje

- No intente ensamblar el producto durante condiciones climáticas adversas.
- Reserve el tiempo suficiente para ensamblar completamente la caseta. Un ensamblaje incompleto de la caseta puede representar un peligro para la seguridad.
- Suncast proporciona piezas de montaje adicionales para mayor comodidad del cliente. En algunos casos, sobrarán algunas piezas una vez finalizado el ensamblaje.



Cuidado y Mantenimiento

- Inspeccione su producto periódicamente para asegurarse de que se mantiene la integridad del montaje. **Repare o reemplace las piezas dañadas de inmediato.**
- Compruebe periódicamente que la superficie donde ha instalado su caseta siga estando nivelada.
- Mantenga el techo limpio de nieve y hojas.
- Para conservar el buen aspecto de su producto, recomendamos limpiarlo periódicamente con agua y jabón suave. **NO** utilice lejía, amoníaco ni otros limpiadores cáusticos, y **NO** utilice cepillos de cerdas duras. No realizar la limpieza periódicamente podría provocar manchas permanentes en el plástico. Este tipo de daño no está cubierto por la garantía.

Parts / Pièces / Piezas

B
Left Side Panel
Panneau Latéral Gauche
Panel Lateral Izquierdo

D
Back Panel
Panneau Arrière
Panel Trasero

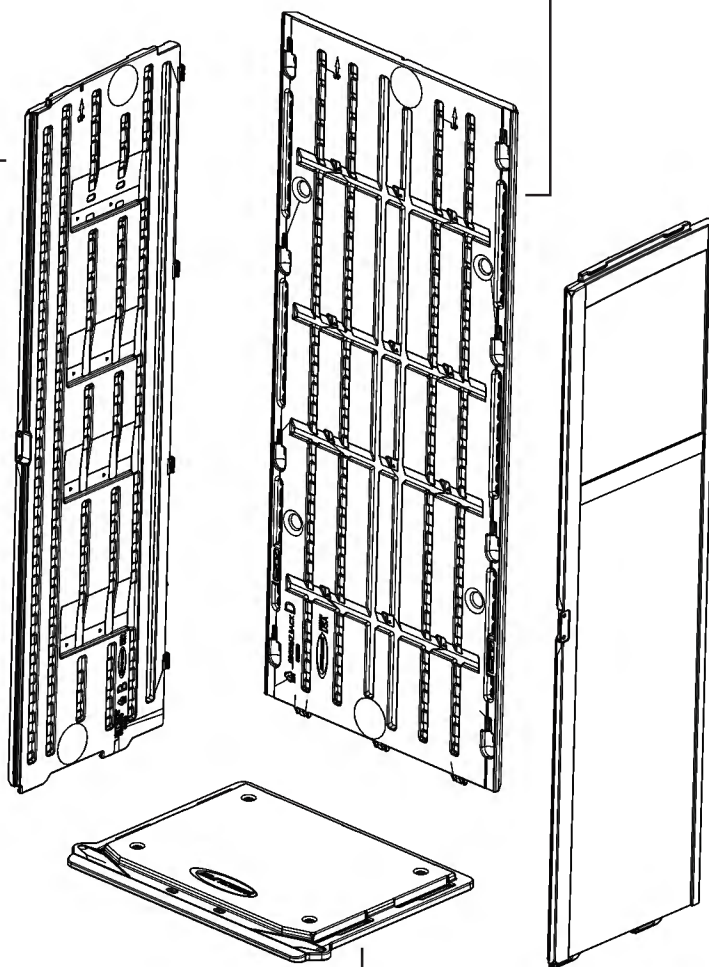

A
Floor
Plancher
Piso

C
Right Side Panel
Panneau Latéral Droit
Panel Lateral Derecho

Parts / Pièces / Piezas

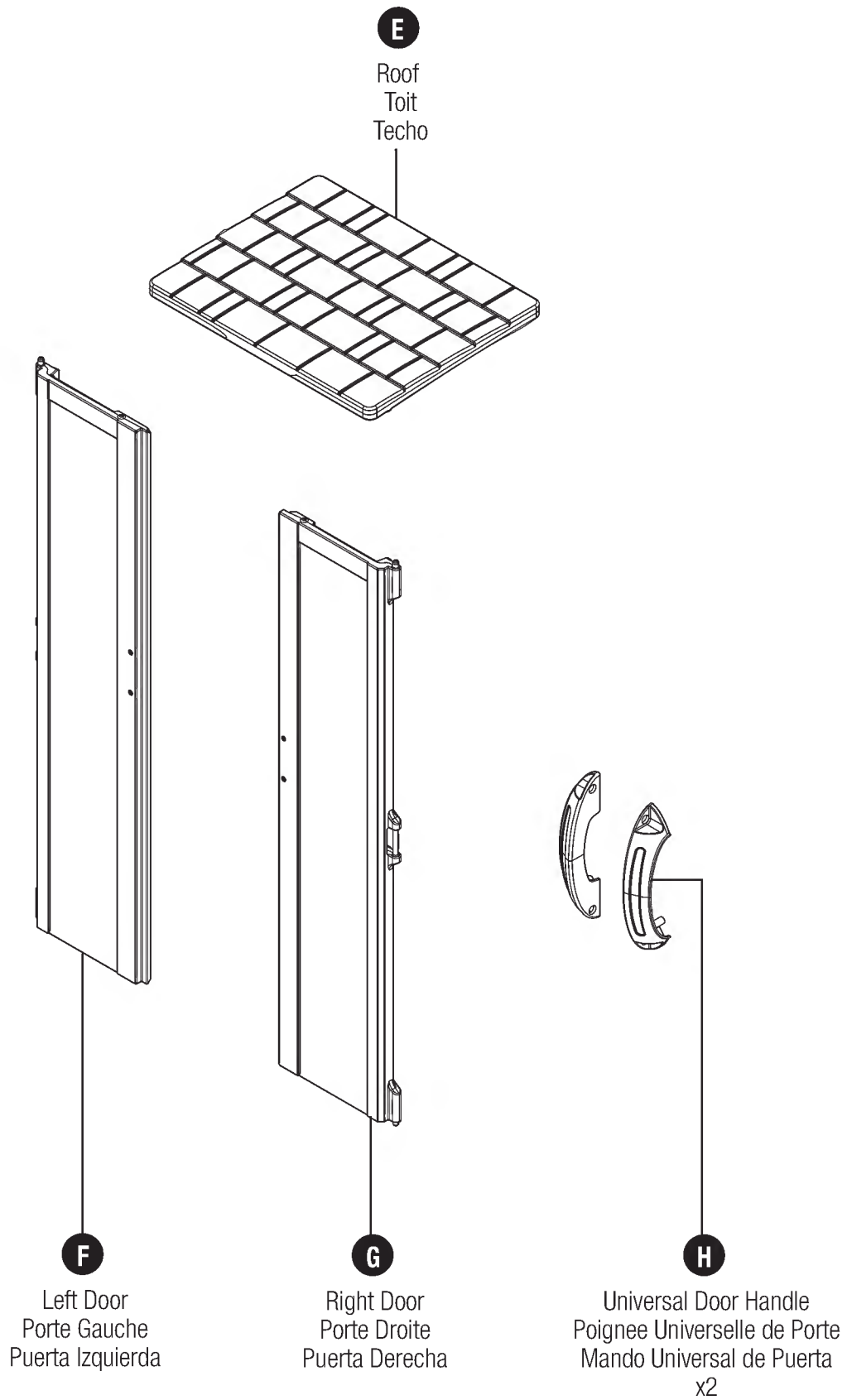

Hardware / Quincaillerie / Elementos de fijación

BB

0102234
*Hinge Cover
Protège-Charnière
Tapa de la Bisagra
x2

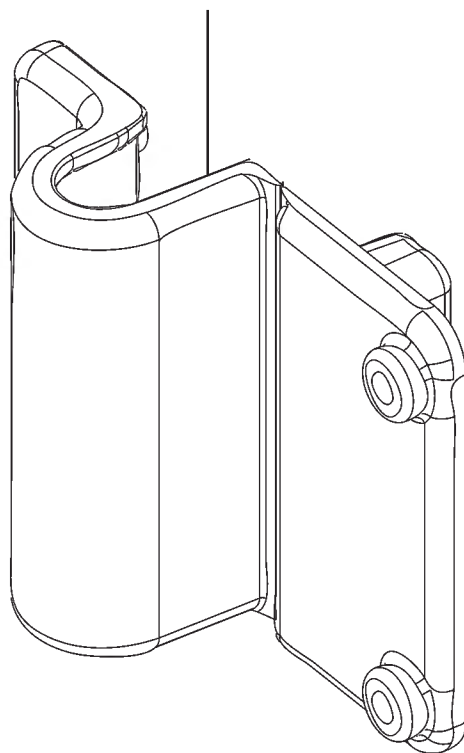

DD
Screw
Vis
Tornillo
x9



EE
Washer
Rondelle
Arandela
x4

Hardware shown at actual size (*Unless otherwise noted.) Extra hardware provided. Not all are used.

Quincaillerie illustrée à la taille réelle (*sauf indication contraire). Quincaillerie supplémentaire fournie. Toute la quincaillerie ne doit pas être utilisée.

Los accesorios se muestran en tamaño real (*salvo indicación en contrario.) Se incluyen elementos de fijación adicionales. No se usan todos.

Assembly

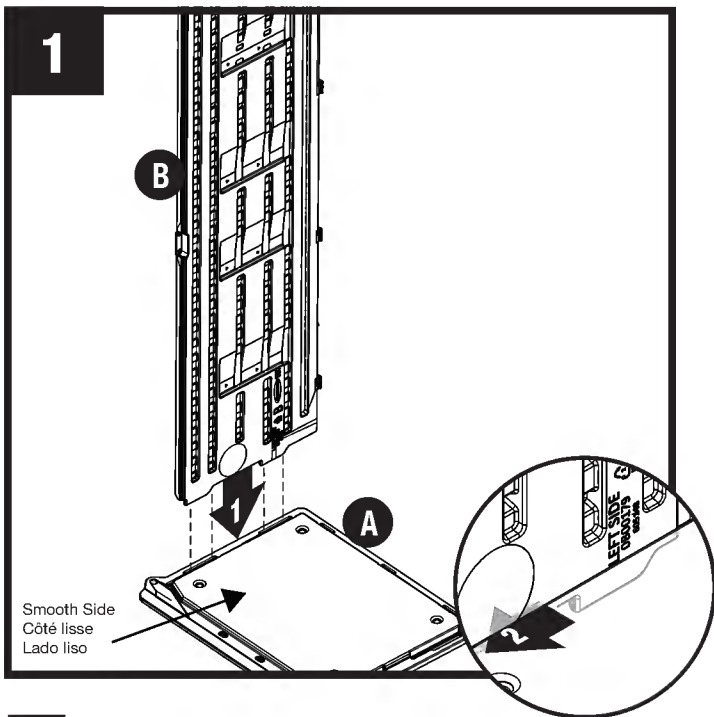

Align tabs on bottom of left side panel (B) with slots on floor (A). Lower panel into slot. Lock left side panel in place by sliding panel toward front.

Note: Use a rubber mallet to “push” left side panel (B) into locked position.

Alignez les languettes du panneau latéral gauche (B) avec les fentes du plancher (A). Abaissez le panneau pour l'insérer dans la fente. Verrouillez le panneau latéral gauche en le faisant glisser vers l'avant.

Remarque : utilisez un maillet en caoutchouc pour « pousser » le panneau latéral gauche (B) en position verrouillée.

Alinee las pestañas en la parte inferior del panel lateral izquierdo (B) con las ranuras en el piso (A). Baje el panel hacia la ranura. Fije el panel lateral izquierdo en su lugar haciéndolo deslizar hacia adelante.

Nota: Use un martillo de caucho para “empujar” el panel lateral izquierdo (B) en la posición en que quede fijo.

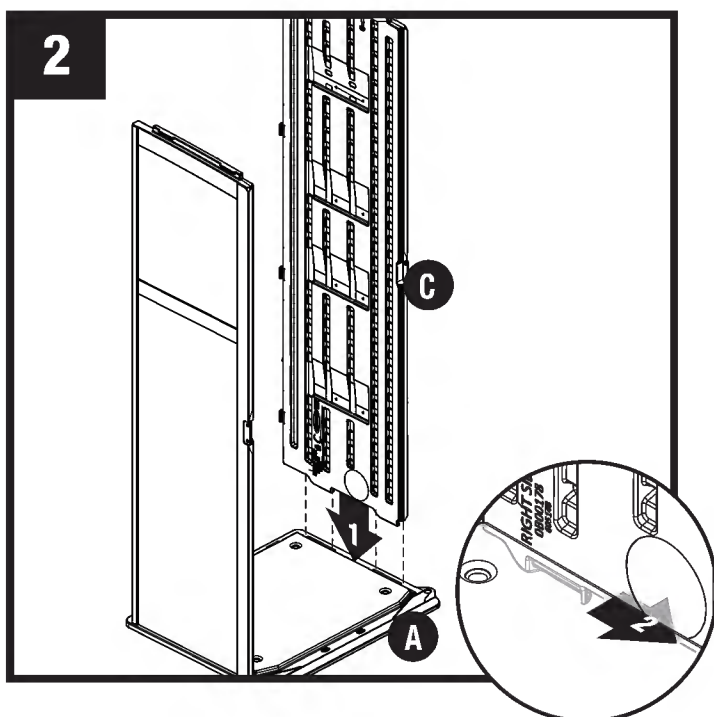

Align tabs on bottom of right side panel (C) with slots on floor (A). Lower panel into slot. Lock right side panel in place by sliding panel toward front.

Note: Use a rubber mallet to “push” right side panel (C) into locked position.

Alignez les languettes du panneau latéral droit (C) avec les fentes du plancher (A). Abaissez le panneau pour l'insérer dans la fente. Verrouillez le panneau latéral droit en le faisant glisser vers l'avant.

Remarque : utilisez un maillet en caoutchouc pour « pousser » le panneau latéral droit (C) en position verrouillée.

Alinee las pestañas en la parte inferior del panel lateral derecho (C) con las ranuras en el piso (A). Baje el panel hacia la ranura. Fije el panel lateral derecho en su lugar haciéndolo deslizar hacia adelante.

Nota: Use un martillo de caucho para “empujar” el panel lateral derecho (E) en la posición en que quede fijo.

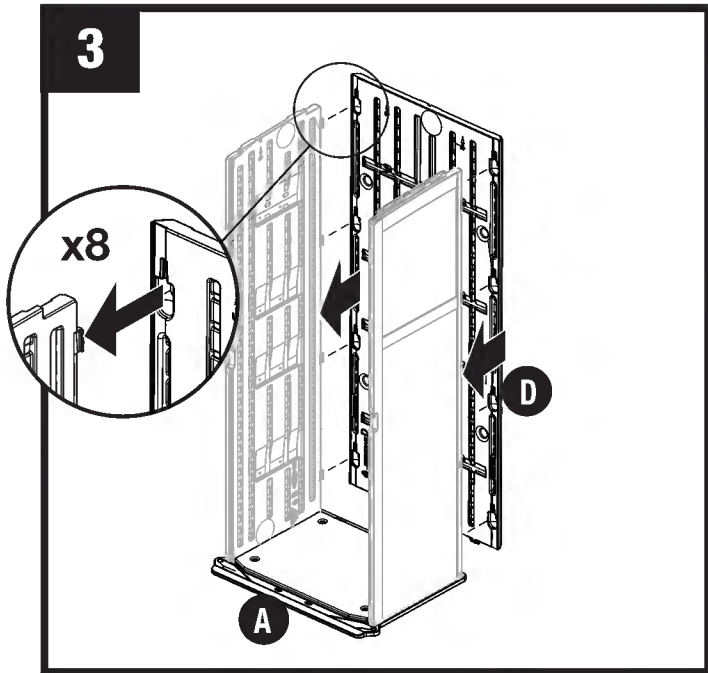

With the back panel (D) held up to the back of the unit, align the eight side panel connection tabs with the eight slots in the back panel. Push the back panel over these features as shown.

Le panneau arrière (D) étant maintenu à l'arrière de l'unité, alignez les huit languettes de connexion du panneau latéral avec les huit fentes du panneau arrière. Poussez le panneau arrière sur ces fonctions comme indiqué.

Con el panel posterior (D) sostenido en la parte posterior de la unidad, alinee las ocho pestañas de conexión del panel lateral con las ocho ranuras en el panel posterior. Empuje el panel posterior sobre estas características como se muestra.

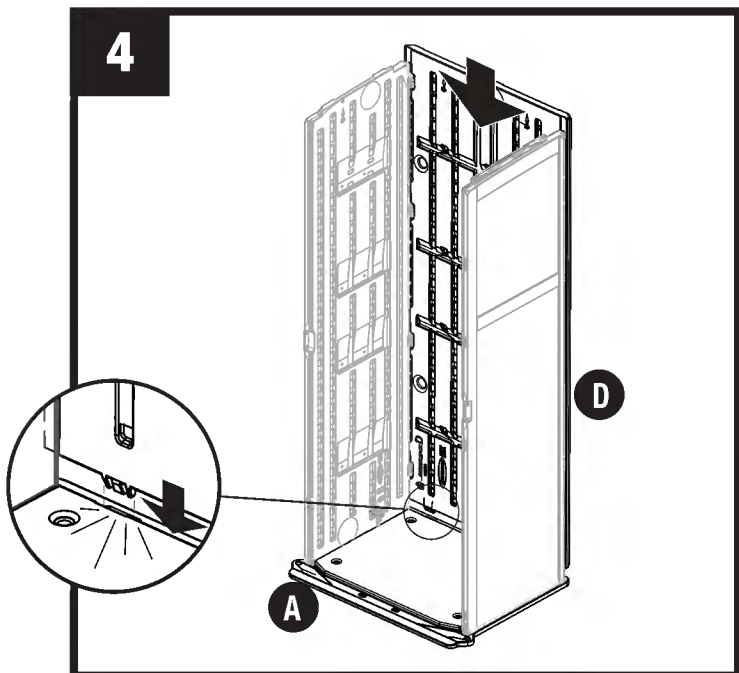

With the back panel (D) in place over the connection tabs, lower the panel down until it snaps into the floor panel (A).

Avec le panneau arrière (D) en place sur les languettes de connexion, abaissez le panneau jusqu'à ce qu'il s'enclenche dans le panneau de plancher (A).

Con el panel posterior (D) en su lugar sobre las pestañas de conexión, baje el panel hacia abajo hasta que encaje en el panel del piso (A).

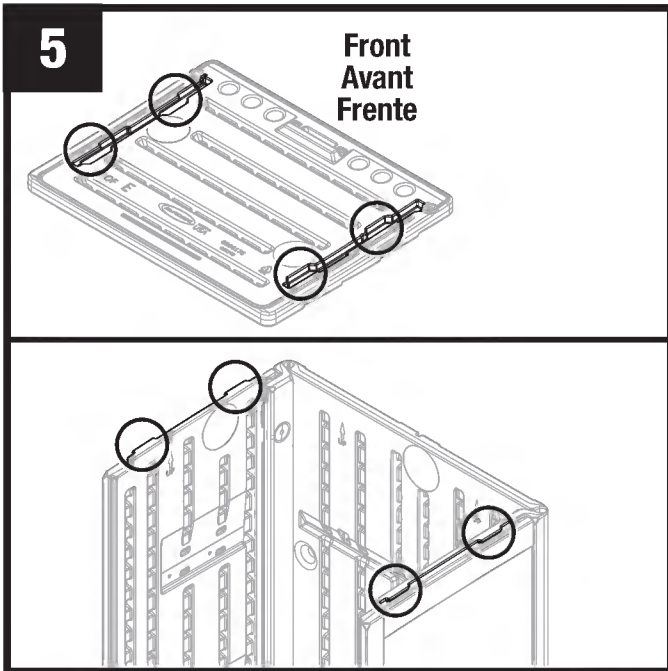

Before proceeding, locate and identify channels on interior side roof panel (E). Also locate tabs on side panels.

Avant de poursuivre, repérez et identifiez les rainures situées à l'intérieur du panneau de toit (E). Repérez également les languettes sur les panneaux latéraux.

Antes de continuar, busque e identifique los canales situados en el panel del techo del lado interior (E). Identifique también las pestañas en los paneles laterales.

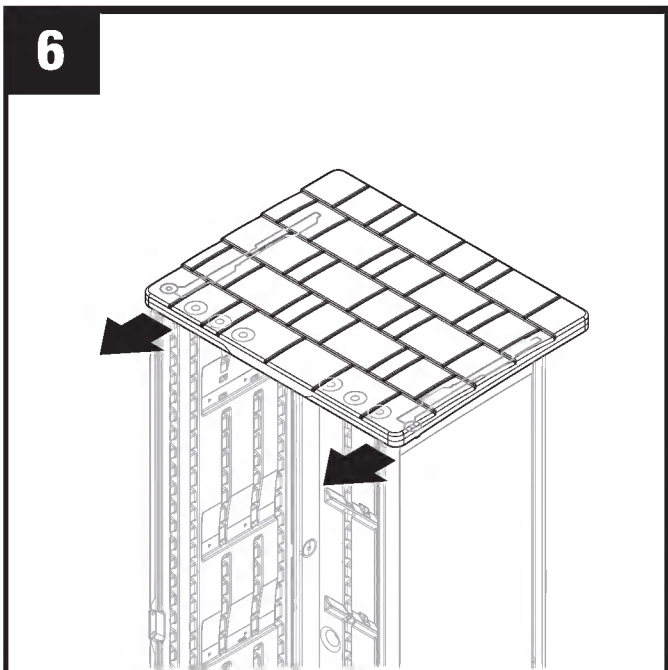

With front of roof facing forward, position the roof panel over the back edge of the shed. Align the tabs on both side panels with the tab channels on the underside of roof. Slide the roof panel forward until it locks into place.

En plaçant l'avant du toit vers l'avant, placez le panneau de toit sur le bord arrière de la remise. Alignez les languettes des deux panneaux latéraux avec les rainures situées sous le toit. Glissez le panneau de toit vers l'avant jusqu'à ce qu'il se bloque à sa place.

Con el frente del techo orientado hacia adelante, coloque el panel del techo sobre el borde trasero del cobertizo. Alinee las pestañas situadas en ambos paneles laterales con los canales para pestañas situados en el lado inferior del techo. Haga deslizar el panel del techo hacia adelante hasta que quede fijado en su lugar.

Note: Use a rubber mallet to tap into locked position.

Remarque: Utilisez un maillet en caoutchouc pour pousser dans la position verrouillée.

Nota: Utilice un mazo de goma para golpear ligeramente en posición de bloqueo.

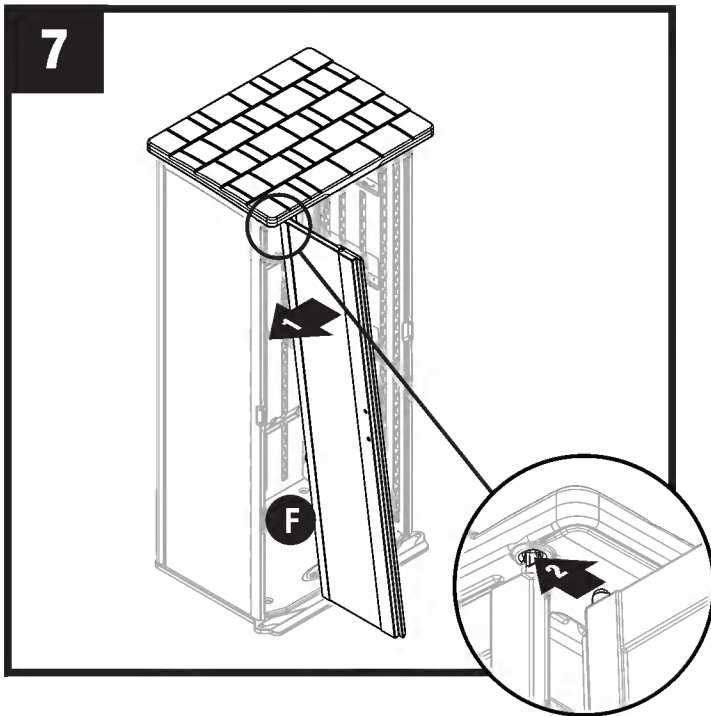

With the left door (F) in the open position, insert the top hinge pin into the hinge receptacle.

Avec la porte de gauche (F) en position ouverte, insérez l'axe d'articulation de la charnière du haut dans le réceptacle correspondant.

Con la puerta izquierda (F) abierta, introduzca el pin de la bisagra superior dentro del receptáculo de bisagra.

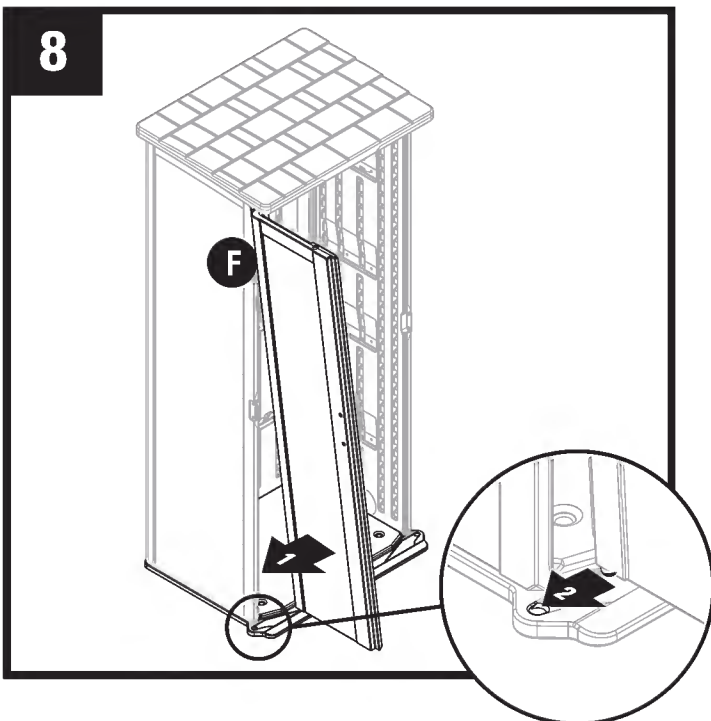

With the upper hinge pin in position, insert the bottom hinge into the lower hinge receptacle.

Une fois l'axe d'articulation de la charnière du haut en place, insérez l'axe de la charnière du bas dans le réceptacle correspondant.

Con el pin de bisagra superior colocado, introduzca la bisagra inferior dentro del receptáculo de la bisagra inferior.

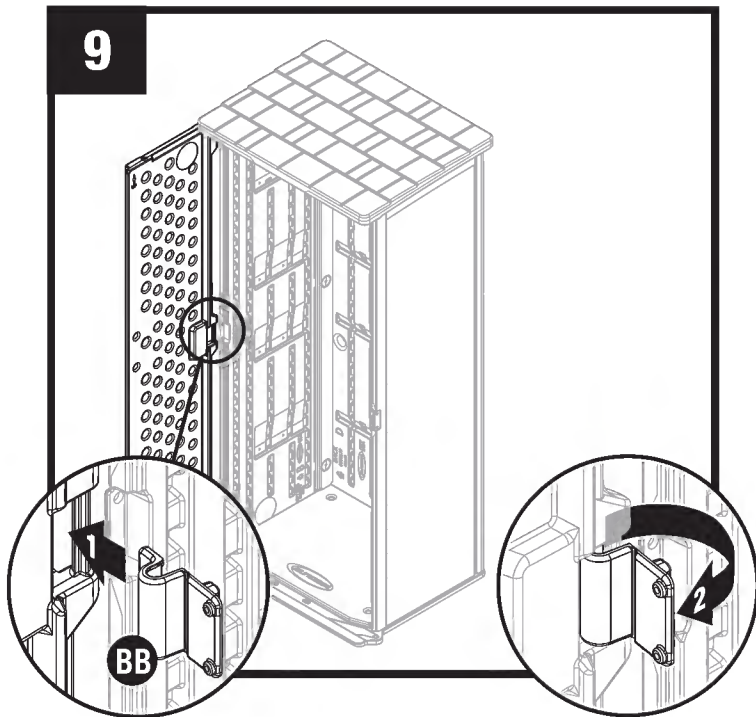

With the door in the open position, slide the open hinge cover (BB) through from the inside. Rotate the hinge cover 180°.

Avec la porte en position ouverte, glissez le protège-charnière ouvert (BB) par l'intérieur. Puis faites-le tourner sur 180°.

Con la puerta abierta, haga deslizar la tapa de la bisagra abierta (BB) a través, desde el interior. Haga girar la tapa de la bisagra 180°.

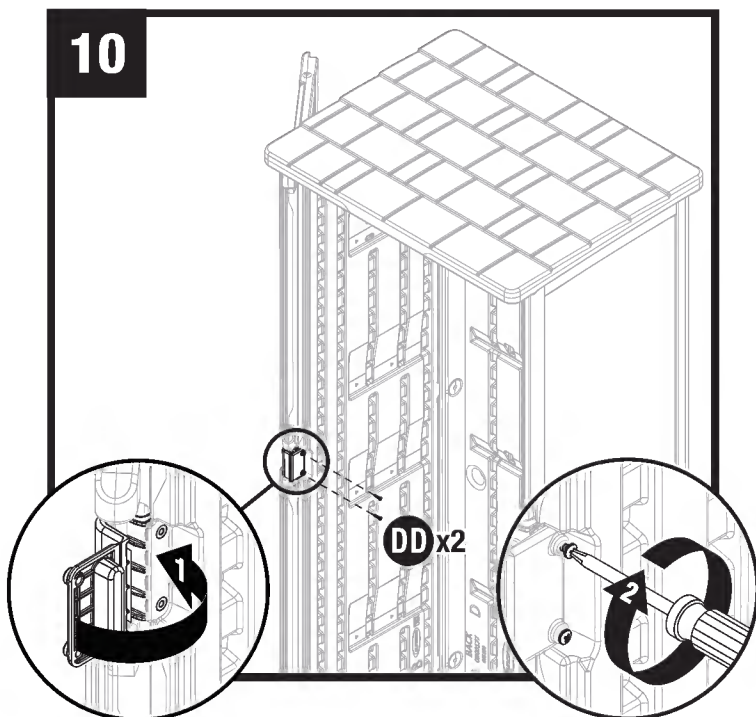

With door fully open, close the hinge cover and install screws (DD) to secure hinge cover to the side panel.

Avec la porte complètement ouverte, fermez le protège-charnière et utilisez deux vis (DD) pour le fixer au panneau latéral.

Con la puerta totalmente abierta, cierre la tapa de la bisagra e instale los tornillos (DD) para fijar la tapa de la bisagra al panel lateral.

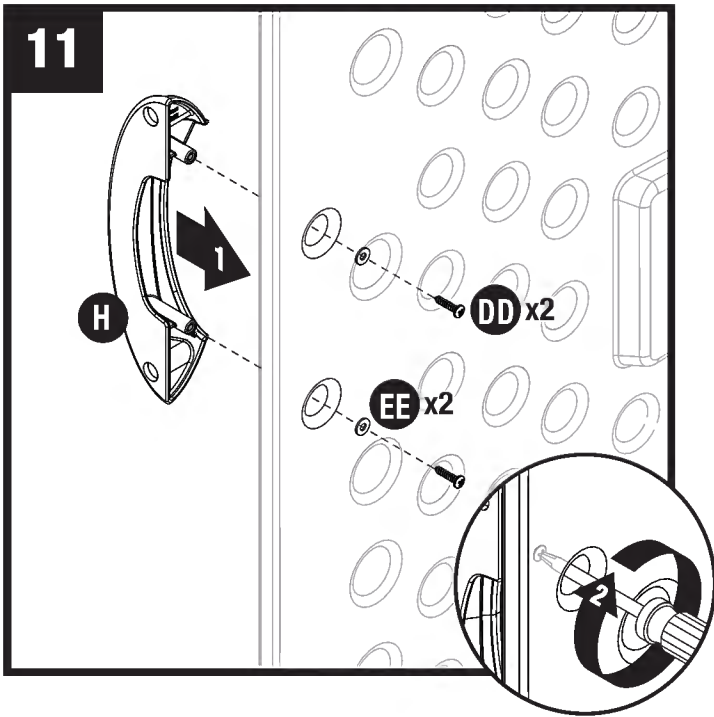

Attach door handle (H) to left door with two flat washers (EE) and two screws (DD).

Repeat steps 7-11 for right door (G).

Installez la poignée de porte (H) sur la porte de gauche à l'aide de deux rondelles plates (EE) et de deux vis (DD).

Répétez les étapes 7 à 11 pour la porte de droite (G).

Instale la manija (H) en la puerta izquierda con dos arandelas planas (EE) y dos tornillos (DD).

Repita los pasos 7 a 11 para la puerta derecha (G).

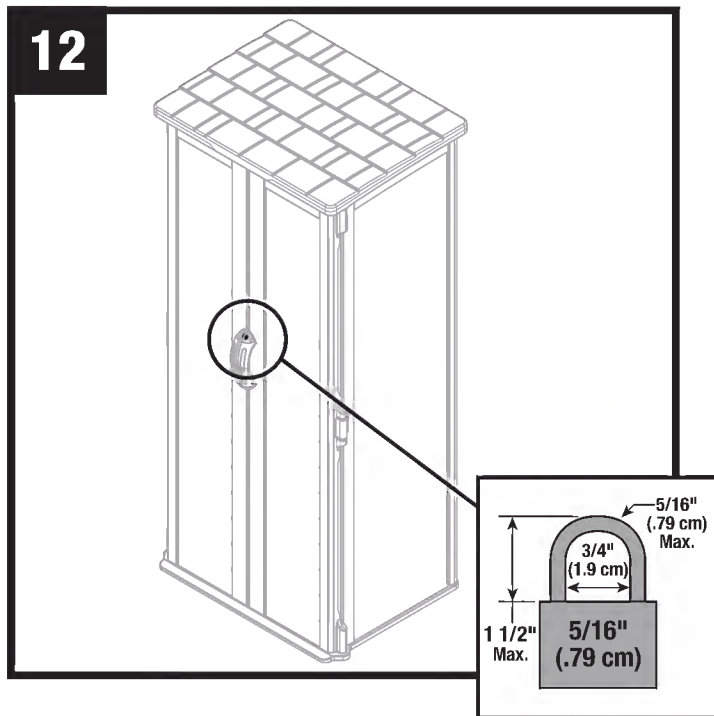

To properly lock your shed using the padlock assembly feature, a 5/16" padlock is recommended.

Pour fermer à clé votre remise en utilisant le dispositif de fermeture pouvant accueillir un cadenas, il est recommandé d'utiliser un cadenas de 5/16 po (8 mm).

Para cerrar en forma segura la unidad, use la facilidad que ofrece el conjunto de candado. Se recomienda un candado de 5/16" (8 mm).

Mounting to Wall / Fixation Murale / Montaje a la Pared

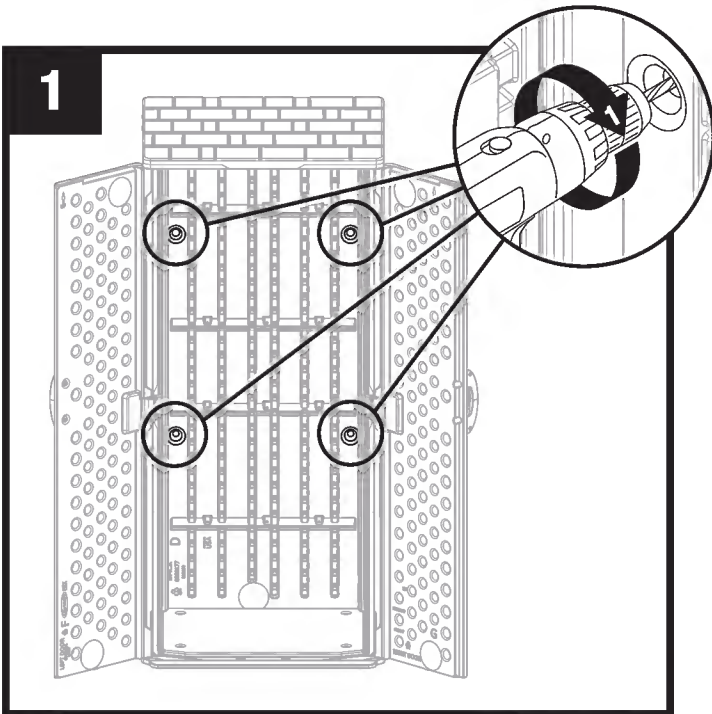

Using a 3/16" drill bit, drill through four mounting locations on back wall of cabinet.

À l'aide d'une mèche de 5 mm (3/16"), percez un trou aux quatre emplacements de montage sur la paroi arrière de la remise.

Con un taladro con broca de 3/16", realice cuatro perforaciones de montaje en la pared trasera del gabinete.

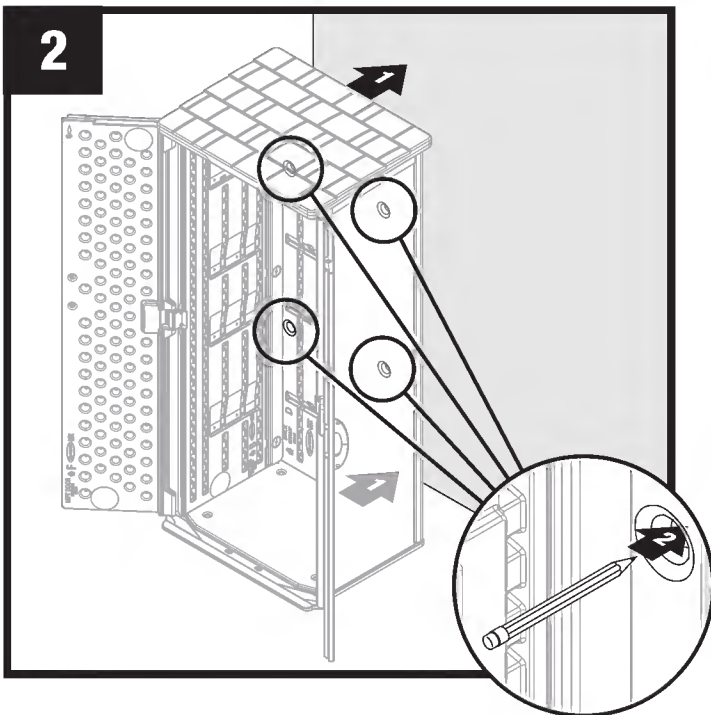

Move cabinet to desired location. Using mounting holes as a template, mark locations on wall. Consult your local hardware retailer for the correct mounting hardware for your application.

Déplacez la remise à l'endroit désiré. Servez-vous des trous percés comme gabarit pour marquer au mur leur emplacement. Consultez votre quincailler local pour choisir la quincaillerie de fixation adéquate à votre application.

Traslade el gabinete a la ubicación deseada. Use los orificios de montaje como plantilla para marcar las perforaciones realizadas en la pared. Consulte a su ferretería local acerca de los elementos de ferretería correctos para el montaje de su aplicación.

Optional Wood Shelf Installation / Installation d'une tablette en bois en option / Instalación de repisa de madera opcional

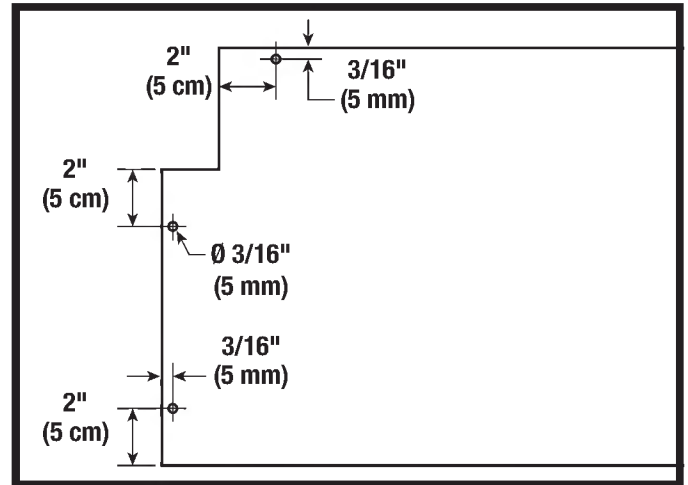
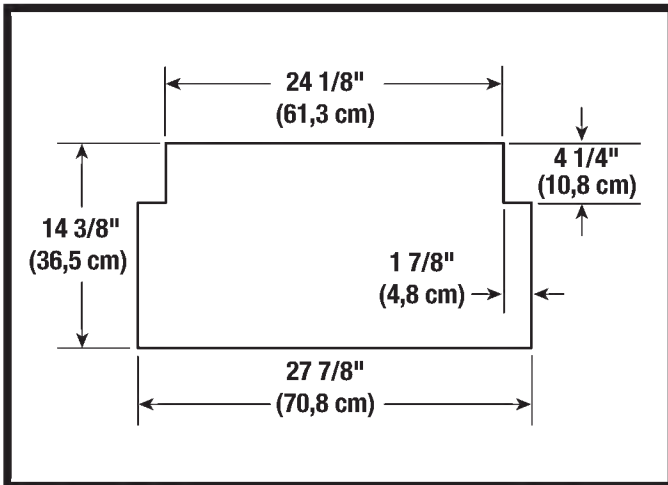

- Optional wood shelves can be added to your shed.
- Cut shelves from 3/4" thick wood using dimensions above.
- Vous pouvez ajouter une tablette en bois dans votre remise.
- Coupez les étagères d'un morceau de bois de 3/4" d'épaisseur, selon les dimensions indiquées ci-dessus.
- Se puede agregar una repisa de madera opcional a su caseta.
- Corte las repisas de madera de un grosor de 3/4" de acuerdo con las dimensiones anteriores.

- Drill three 3/16" clearance holes on each side of shelf.
- Percez trois avant-trous de 3/16" de chaque côté de la tablette.
- Haga tres orificios de perforación de 3/16" en cada lado de la repisa.

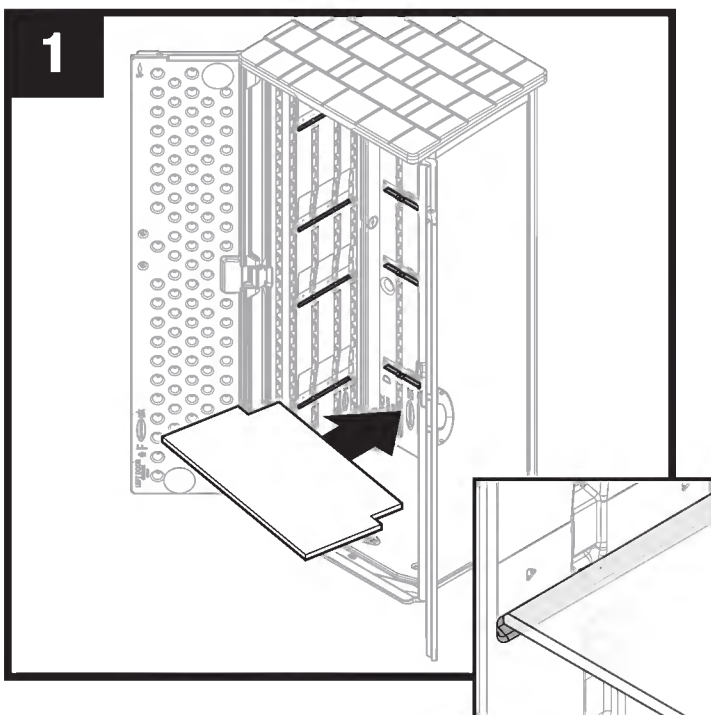

With shelf tilted at an angle, place into shed. Shelf must be completely seated into shelf supports on side and back panels.

Note: Install lowest shelf first.

Inclinez la tablette, puis installez-la dans la remise. La tablette doit être complètement insérée dans les supports de tablette des panneaux latéraux et arrière.

Remarque : installez l'étagère la plus basse en premier.

Coloque la repisa inclinada en ángulo dentro de la caseta. La repisa debe estar completamente asentada en los soportes de la repisa en los paneles laterales y traseros.

Nota: Instale primero el anaquel más bajo.

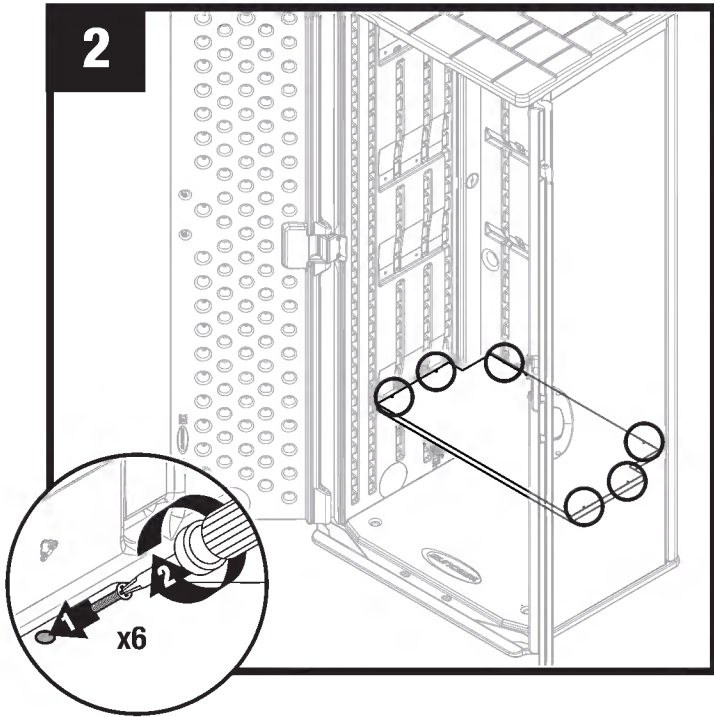

To secure shelf, insert one #8 x 1.25" drywall screw (not provided) through each hole and into side panels.

Pour fixer la tablette, insérez une vis pour cloison sèche #8 de 1.25" (non fournie) dans chaque trou et vissez-les dans les panneaux latéraux.

Para asegurar la repisa, inserte un tornillo para panel de yeso #8 x 1.25" (no incluido) a través de cada orificio y en los paneles laterales.

SUNCAST[®]